



EUROVINIL SPA

Manuale del Proprietario

Edizione

2023/12



Identificazione prodotto, Kayaks gonfiabili serie:

**Kayak 1P EV Advantage / Kayak 2P EV Advantage / Kayak 1P EV Ergonomic /
Kayak 2P EV Ergonomic.**

Prodotti in conformità alla norma EN ISO 6185 - III B



ATTENZIONE

Leggere il presente manuale in tutte le sue parti prima di utilizzare il Kayak gonfiabile.

Gentile Cliente,

Grazie per aver scelto un prodotto della EUROVINIL spa, Gruppo Survitec.

Legga con attenzione questo manuale che le fornirà tutte le informazioni necessarie per l'approntamento, l'utilizzo e la manutenzione del suo Kayak gonfiabile. Si ricordi di navigare in sicurezza, con le condizioni meteo favorevoli.

Conservi questo manuale ed in caso di vendita del kayak lo consegni al nuovo proprietario.



ATTENZIONE



Indossare un aiuto al galleggiamento

INDICE:

1 Dati tecnici

2 Parti componenti

3 Operazioni

4 Navigazione

5 Sgonfiaggio

6 Manutenzione

7 Garanzia

8 Riparazione

9 Smaltimento

10 targhetta costruttore

1 DATI TECNICI

(Valori soggetti a tolleranza)

Dimensioni	EV ADVANTAGE 1P	EV ADVANTAGE 2P	EV ERGONOMIC 1P	EV ERGONOMIC 2P
Lunghezza fuori tutto (cm)	290	370	370	410
Lunghezza interna (cm)	272	358	340	380
Larghezza fuori tutto (cm)	96	100	75	78
Lunghezza interna (cm)	37	38	50	54
Diametro tubolari (cm)	30	30	DS S10 & DS S8	DS S10 & DS S8
Carico massimo (kg)	160	210	195	210
Peso a vuoto (Kg)	13	17	16	18
Materiale	1.100 Dtex Rinforzato S09	1.100 Dtex Rinforzato S09	1.1100 DS S10	1.1100 DS S10
Fondo	DS S10 RIMUOVIBILE	DS S10 RIMUOVIBILE	1.100 DTEX DS S8 FISSO	1.100 DTEX DS S8 FISSO
Camere	3	3	3	3

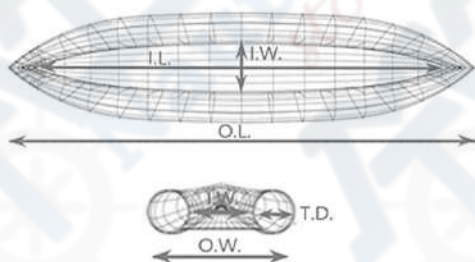

Legend

I.L.= Lunghezza Interna

I.W.= Larghezza Interna

O.L.= Lunghezza fuori tutto

O.W.= Larghezza fuori tutto

T.D.= Diametro tubolari



SERIE ADVANTAGE



SERIE ERGONOMIC

2 PARTI DEL KAYAK

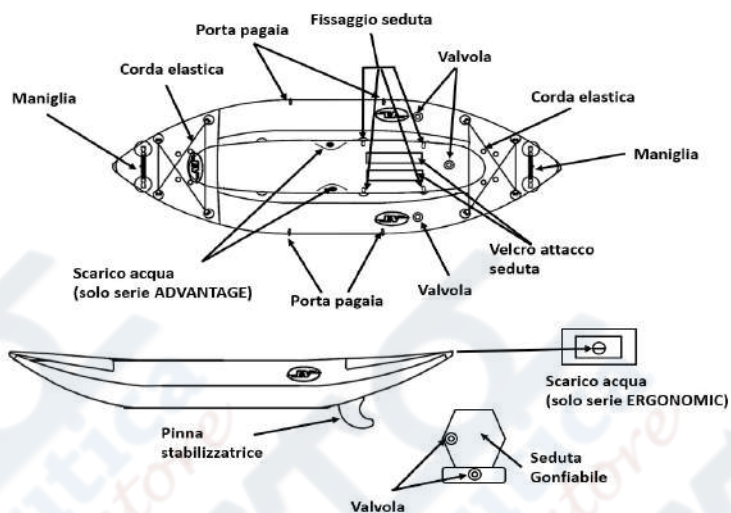

3 Operazioni

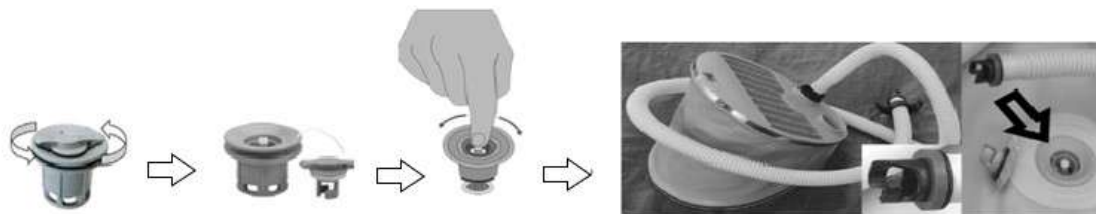
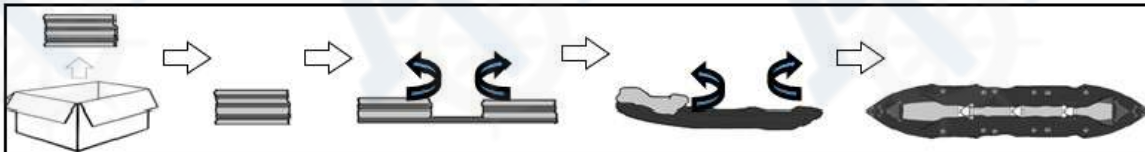

ATTENZIONE

Verificare la pressione consigliata di gonfiaggio per ogni camera, fondo e seduta, riportata nella targhetta costruttore del kayak contraddistinta dal simbolo ⇌

Gonfiare tutte le camere. La presenza di una camera è evidenziata dalla presenza della valvola

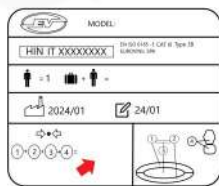

Targhetta costruttore

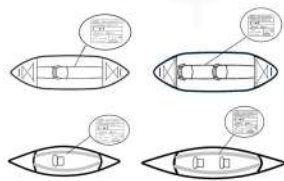

Posizione targhetta



Valvola



POSIZIONE GONFIAGGIO

A gonfiaggio ultimato è possibile installare la pina stabilizzatrice sul fondo del kayak come indicato nello schema sotto.



1 Inserire la piattina nella parte più ampia della cavità



2 Inserire il bullone nella piattina senza avvitarlo



3 Far scorrere la piattina per mezzo del bullone



4 Inserire la pinna facendo entrare il fermo di colore giallo



5 Far scorrere la pinna facendo corrispondere il foro alla piattina ed avvitare il bullone

3 Operazioni

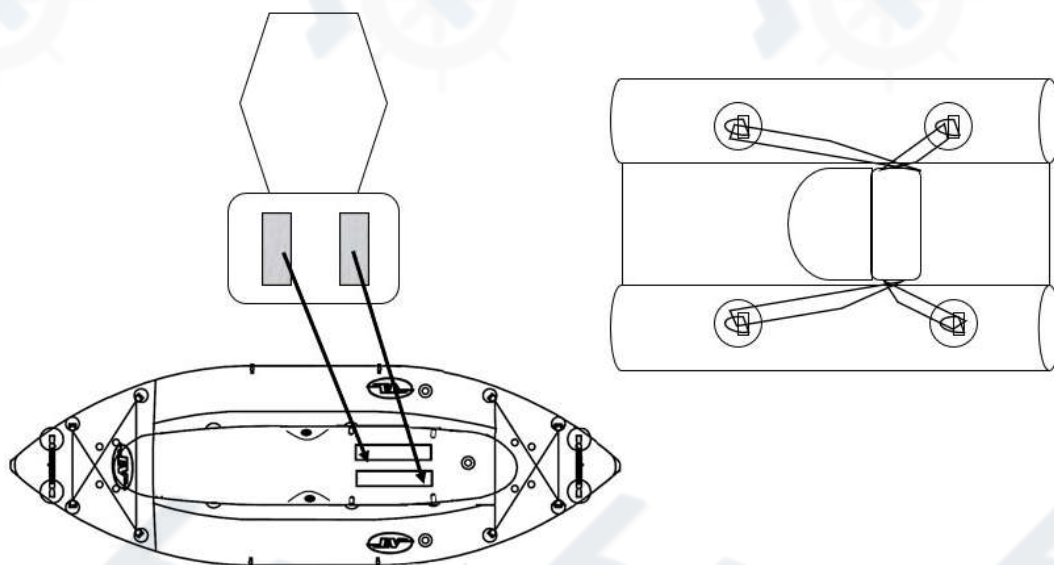

Gonfiare la seduta e lo schienale. Sovrapporre il velcro sul fondo della seduta con quello nel fondo del kayak. Fissare la seduta per mezzo dei nastri in dotazione ai punti di fissaggio sui tubolari. Regolare la tensione dei nastri.

Scarico acqua
(solo serie ADVANTAGE)

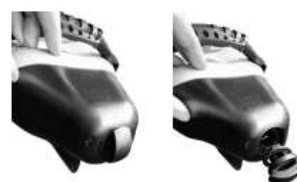
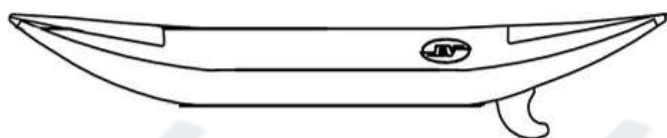
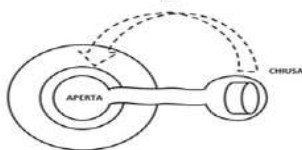

CHIUSO

APERTO

Scarico acqua
(solo serie ERGONOMIC)

Quando il kayak non è in acqua è possibile aprire gli scarichi per far uscire l'acqua. Ricordarsi di richiudere gli scarichi prima di mettere il kayak nuovamente in acqua.

4 NAVIGAZIONE CON IL KAYAK

I Kayaks serie Advantage ed Egonomic sono adatti alla navigazione in acque protette. E' opportuno prendere confidenza con il Kayak e con il pagaiare in condizioni di massima sicurezza al primo utilizzo. Far indossare alle persone a bordo un aiuto al galleggiamento. Non utilizzare il kayak se la profondità dell'acqua è inferiore al pescaggio dello stesso. Prestare attenzione ai bagnanti durante la navigazione e durante le fasi di partenza e di arrivo.

Valutare l'intensità del vento e della corrente prima di iniziare la navigazione, con particolare rapporto all'azione di pagaia. Vento e corrente sfavorevoli peggiorano l'azione di pagaia.

Si consiglia di rimanere nei limiti di 300 metri dalla costa.

5 SGONFIAGGIO

Ripetere le operazioni in maniera inversa rispetto al punto 3, utilizzando il gonfiatore in modalità sgonfiaggio. La maggior parte dei gonfiatori hanno questa funzione. Immagini a titolo di esempio.



6 MANUTENZIONE

Si consiglia sempre di sciacquare il kayak con acqua dolce dopo l'utilizzo. Eventuali sostanze contenute nell'acqua dove si è navigato quali residui di idrocarburi, oli motori, solventi, batteri, potrebbero aggredire lo strato di PVC di tubolari e fondo. Un risciacquo abbondante serve a scongiurare tale rischio. Verificare sempre lo stato delle valvole e la loro tenuta all'aria.

Non riporre il kayak se ancora umido, attendere che si sia asciugato. L'umidità facilita la formazione di muffe sui tessuti. Conservare il kayak in luogo asciutto, ad una temperatura tra i 20 e i 35°C, lontano da fonti di calore ed ad un'altezza da terra di almeno 1,5 metri, lontano dall'azione dei roditori.

Si raccomanda il gonfiaggio del kayak almeno una volta al mese lasciandolo gonfio per 48 ore. Questa operazione eviterà i danni da lungo stivaggio piegato.

Il rispetto di queste raccomandazioni allunga la vita utile del Kayak

7 VALIDITA' DELLA GARANZIA

La copertura della garanzia è di 12 mesi dell'acquisto comprovato da titolo di acquisto. LA GARANZIA NON SI APPLICA A DANNI CAUSATI DA UN ECCESSIVO GONFIAGGIO O IMPROPRIO UTILIZZO QUALI FORATURE, DISCOLORIMENTI DOVUTI AL NON RISCACQUO IN ACQUA DOLCE.

8 RIPARAZIONE

In caso di forature accidentali il vostro Kayak è perfettamente riparabile. Per la riparazione di piccoli fori utilizzate il kit in dotazione e la speciale colla in esso contenuta. Si consiglia di munirsi dei seguenti articoli non forniti: Pennello, spatola, nastro scotch tipo carta, panno, alcool.

Nel caso di ulteriori problemi o di riparazioni complesse è preferibile avvalersi di professionisti. Contattate, in ogni caso, il vostro rivenditore che vi saprà dare tutti i consigli e le informazioni del caso, potendo eseguire direttamente la riparazione, oppure mettendovi in contatto con una delle stazioni di service della nostra rete.

In ogni caso, tutte le riparazioni o strappi sul tubolare devono essere effettuate a Kayak sgonfio ed asciutto, all'ombra ed operando in condizioni di umidità relativa non superiore al 70% affinché la colla possa attecchire correttamente

Preparare strisce o pezzi di tessuto più larghe, rispetto allo strappo da riparare, di almeno 30mm per ogni lato. Se il taglio fosse più lungo di 75 mm sarà necessario inserire anche una toppa interna.

Incollaggio

Sgrassare e pulire a fondo con alcool sia la zona da riparare che la pezza da incollare. Preparazione toppa interna (necessaria per tagli oltre 75mm). Spalmare la colla sulla toppa, arrotolarla ed inserirla all'interno del taglio facendola srotolare. Comprimere re il taglio alla toppa facendola ben aderire. Si consiglia di mettere sopra un peso e lasciare riposare per almeno 6 ore.

Marcare con lo scotch carta l'area esterna da incollare. Spalmare la colla con il pennello nell'area marcata. Spalmare la colla anche sulla toppa da incollare. Poggiare la toppa sulla superficie marcata facendola ben aderire con l'aiuto della spatola. Si consiglia di poggiare sopra un peso. Far riposare almeno 24 ore prima di verificare la tenuta della riparazione gonfiando il kayak

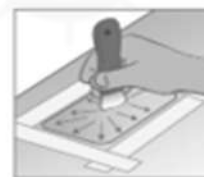
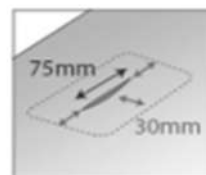

9 SMALTIMENTO

Il Kayak deve essere smaltito nelle apposite discariche comunali indicando il materiale costruttivo PVC.

Il cartone e gli altri materiali per imballo possono essere smaltiti in base alla categoria carta e plastica, vedere i simboli riportati sull'imballo.

10 TARGHETTA COSTRUTTORE

Su ogni Kayak è applicata la targhetta del costruttore con le specifiche tecniche del kayak in funzione del modello. La figura sotto ne rappresenta una a titolo di esempio.



ATTENZIONE L'ETICHETTA VARIA IN FUNZIONE DEL MODELLO DI KAYAK

Le specifiche nella targhetta del kayak acquistato devono essere rispettate per l'utilizzo del kayak in sicurezza e per la validità delle condizioni di garanzia.

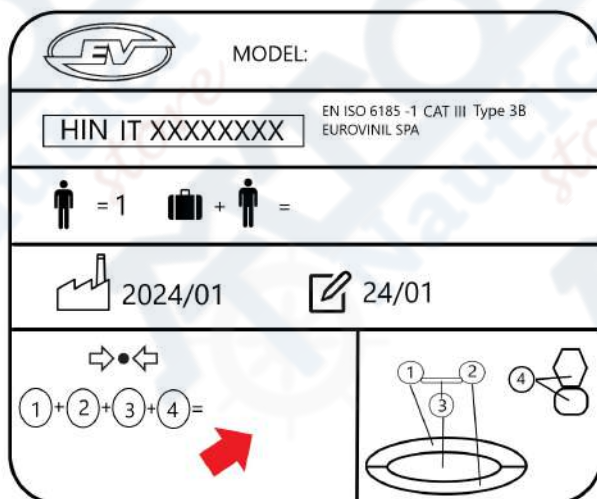

Legenda dei simboli riportati nell'etichetta del costruttore



PRESSIONE MASSIMA DI GONFIAGGIO DI OGNI CAMERA



NUMERO MASSIMO DI PERSONE A BORDO



PORTATA MASSIMA (PERSONE + COSE)